

GRUNDFOS SOLOLIFT+



SOLOLIFT+

TILFØJ NYE FACILITETER,
UANSET HVOR BEHOVET OPSTÅR

BE > THINK > INNOVATE >

GRUNDFOS® 

HVOR DER ER ET BEHOV, FINDER DU SOLOLIFT+

De nye løftestationer fra Grundfos ser dagens lys

Den nye serie af Grundfos Sololift+ løftestationer er udviklet specielt til spildevands-håndtering i private hjem.

Løftestationerne fjerner på effektiv vis spildevand fra badeværelser, vaskerum eller køkkener. Sololift+ er beregnet til de steder, hvor spildevandet ikke kan ledes direkte til kloakken via naturligt fald.

Tilføj nye faciliteter overalt i hjemmet

Sololift+ er ikke kun en effektiv enhed; den tilbyder også husejere en hel ny række muligheder for at indrette deres bolig. Med Sololift+ løftestationerne er det nu lettere end nogensinde før at tilføje et nyt badeværelse, et nyt køkken eller et bryggers/hobbyrum overalt i huset – selv på steder, hvor man normalt ikke ville tro, at det kunne lade sig gøre. Og det kan desuden gøres på økonomisk vis: Grundfos Sololift+ sparer brugeren for det dyre rørføringsarbejde, der ofte er forbundet







med installation af et nyt badeværelse eller andre lignende faciliteter.

Den nye Sololift+ kan anvendes til følgende formål:

- Ekstra badeværelser
- Kælderinstallationer
- Økonomiske badeværelser i feriehytter
- Ekstra faciliteter på hoteller og pensionater
- Badeværelser til ældre og handicappede
- Renovering af kontorer og andet erhvervsbyggeri

Seks modeller i serien

Den komplette Sololift+ serie indeholder seks forskellige modeller, som hver er fremstillet til et bestemt formål, se tabellen nedenfor.

Type:	Toilet	Væghængt toilet	Håndvask	Brusekabine	Bidet	Vaskemaskine/ opvaskemaskine	Badekar
SOLOLIFT+ WC		x					
SOLOLIFT+ WC-1		x		x			
SOLOLIFT+ WC-3		x		x	x		
SOLOLIFT+ CWC-3			x	x	x		
SOLOLIFT+ C-3				x		x	x
SOLOLIFT+ D-3				x			

APPLIKATIONSOVERSIGT OG ANBEFALET SOLOLIFT+ MODEL

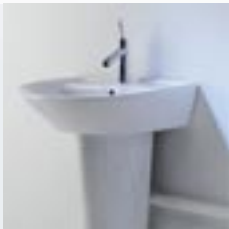
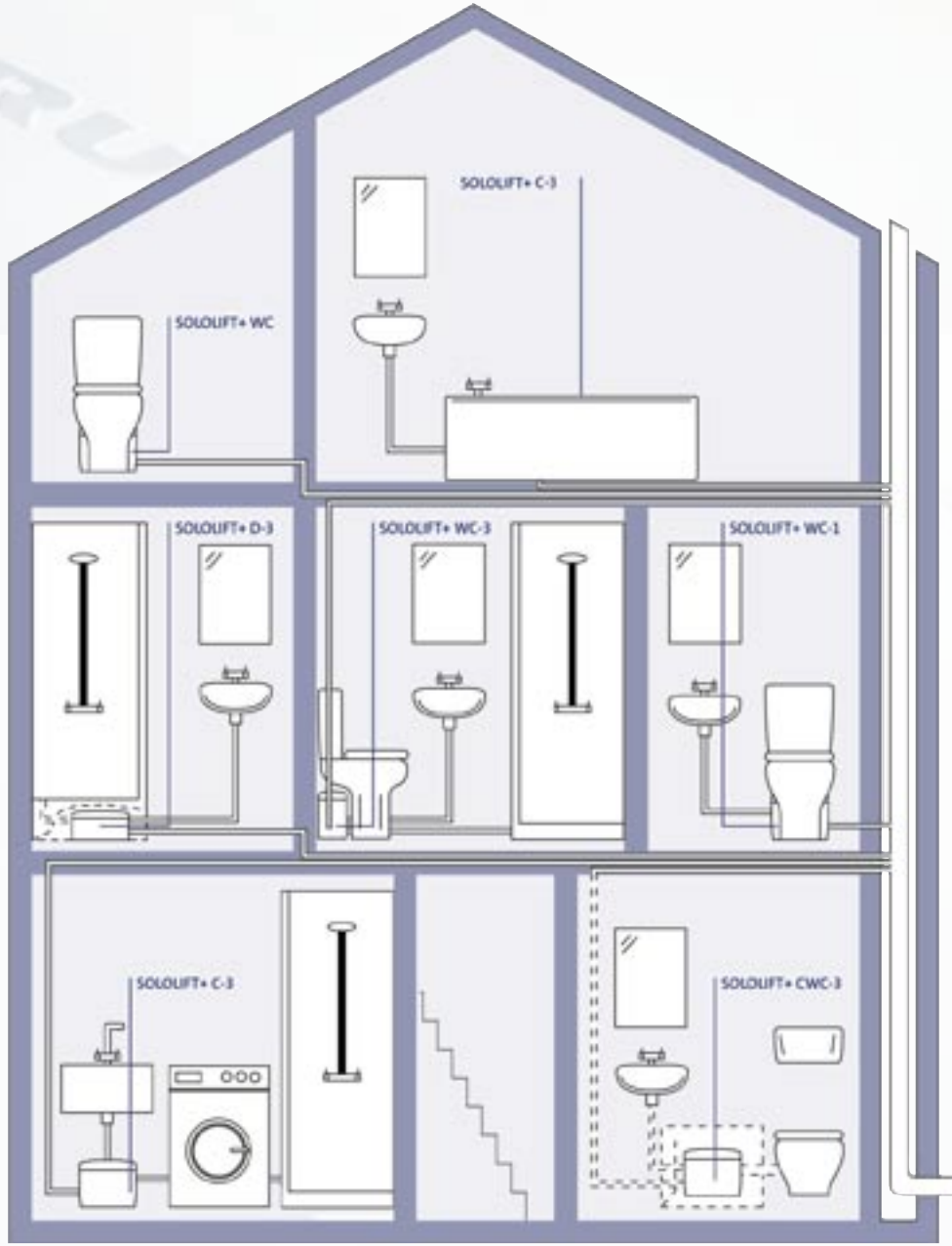

ELEGANT DESIGN - ENKELT E

De nye Grundfos Sololift+ løftestationers elegante og diskrete design passer til enhver sanitær applikation. De slanke linjer og afrundede kanter gør det let at montere enheden i både eksisterende og nye badeværelsesmiljøer.

Sololift+ er ekstremt driftssikker og har et lavt støjniveau. Desuden er den konstrueret med optimal brugervenlighed for øje. Ved blot at løfte låget opnås der adgang til alle pumpens vitale dele!

Kvalitet ned til mindste detalje

Sololift+ er fremstillet, så den opfylder Grundfos' meget strenge kvalitetskrav. Produktets enkeltkomponenter er gennemprøvet, hvilket sikrer optimal driftssikkerhed og lang levetid.

Sololift+ modellerne er konstrueret med selv den mindste detalje for øje. Eksempelvis er de modeller, som er beregnet til tilslutning til toiletter, udstyret med et højeffektivt knivsystem, som findeler toiletaffaldet, hvilket sikrer, at det let kan bortpumpes.

Modellerne leveres komplet med en kraftig pumpe, en skæreenhed af rustfrit stål og en kontraventil. Endelig er afgangen placeret på siden og ikke i låget, hvilket sikrer let vedligeholdelse. Der henvises til de tekniske specifikationer for hver af de seks varianter.

SOLOLIFT+ WC



Velegnet til enkelttoilet



Mulige indløb, kun WC (DN 100)

Effektforbrug: 400 W

Frekvens: 50 Hz

Spænding: 1 x 220-240 V

Vægt: 5,4 kg

Maks. væsketemperatur: 40° C

Lodret/vandret ydelse v. 32 mm trykrør

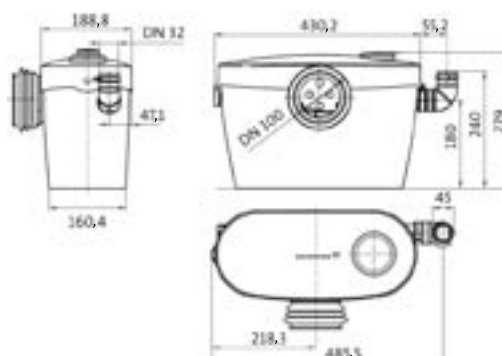
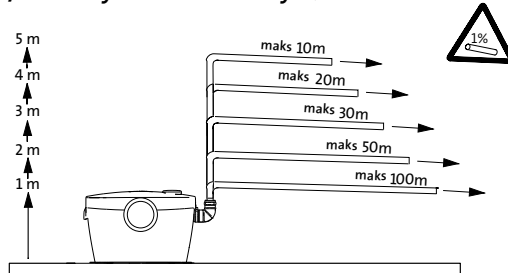

FTERSYN

SOLOLIFT+ WC-1



Velegnet til toilet og håndvask



Mulige indløb, WC (DN 100) + 1 (DN 40)
Effektforbrug: 400 W
Frekvens: 50 Hz
Spænding: 1 x 220-240 V
Vægt: 5,4 kg
Maks. væsketemperatur: 40° C

Lodret/vandret ydelse v. 32 mm trykrør

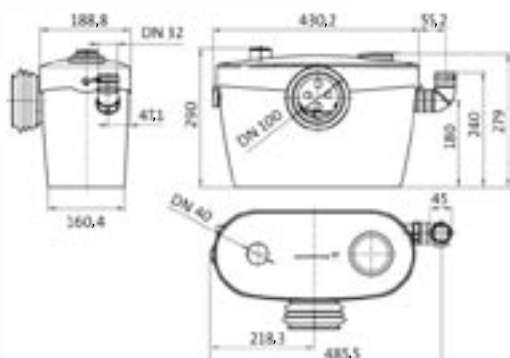
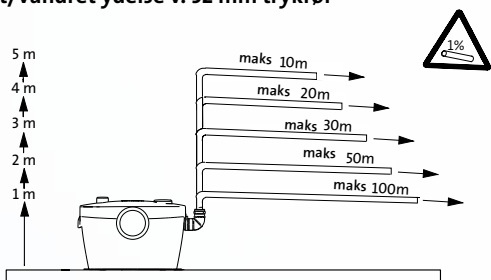

SOLOLIFT+ WC-3



Velegnet til toilet, håndvask, bruser og bidet



Mulige indløb, WC (DN 100) + 3 (DN 40)
Effektforbrug: 400 W
Frekvens: 50 Hz
Spænding: 1 x 220-240 V
Vægt: 5,5 kg
Maks. væsketemperatur: 40° C

Lodret/vandret ydelse v. 32 mm trykrør

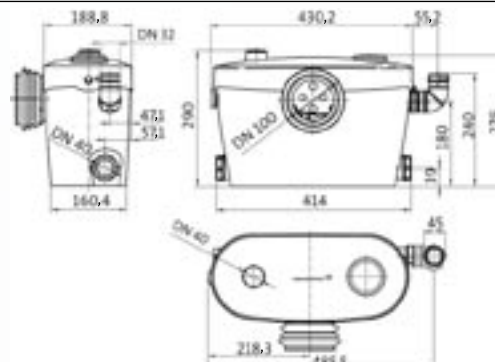
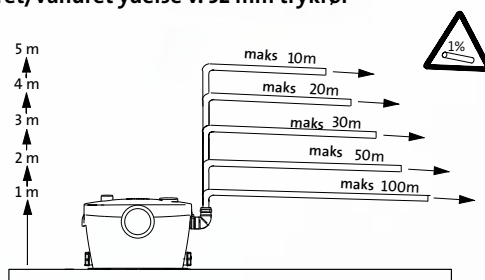

KOMPAKT, STRØMLINET, PAS

For at sikre maksimal alsidighed er de nye Sololift+ løftestationer fremstillet i et kompakt og slankt design, som gør dem lette at installere på steder med ringe pladsforhold. Hos Grundfos er vi også klar over de små detaljer, som gør en verden til forskel for installatører, og derfor er Sololift+ udstyret med alle de fittings, der kræves til installationen.

SOLOLIFT+ CWC-3

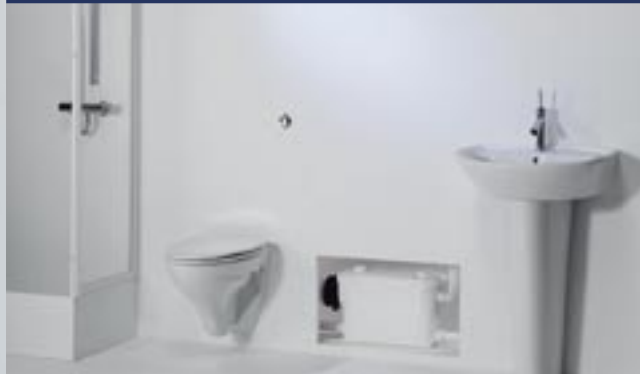

Velegnet til vægphængt toilet, bidet, håndvask og bruser



Mulige indløb, WC (DN 100) +3 (DN 40)

Effektforbrug: 350 W

Frekvens: 50 Hz

Spænding: 1 x 220-240 V

Vægt: 4,9 kg

Maks. væsketemperatur: 40° C

Lodret/vandret ydelse v. 32 mm trykrør

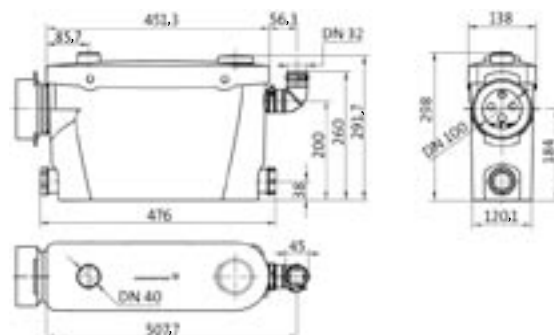
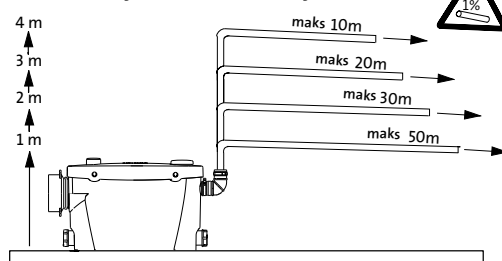

SSER IND ALLE STEDER

SOLOLIFT+ C-3



Velegnet til opvaske-/vaskemaskine, håndvask og badekar/bruser



Mulige indløb: 3 (DN 40)
Effektforbrug: 300 W
Frekvens: 50 Hz
Spænding: 1 x 220-240 V
Vægt: 4,7 kg
Maks. væsketemperatur: 70° C

Lodret/vandret ydelse v. 32 mm trykrør

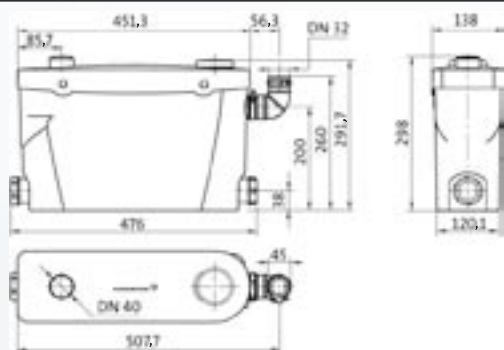
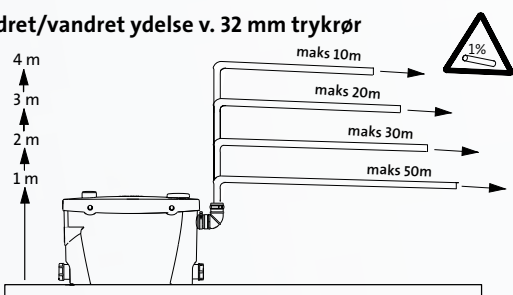

SOLOLIFT+ D-3



Velegnet til håndvask og bruser



Mulige indløb: 3 (DN 40)
Effektforbrug: 270 W
Frekvens: 50 Hz
Spænding: 1 x 220-240 V
Vægt: 3,5 kg
Maks. væsketemperatur: 40° C

Lodret/vandret ydelse v. 32 mm trykrør

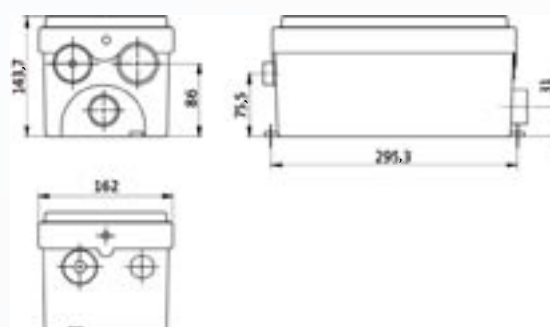
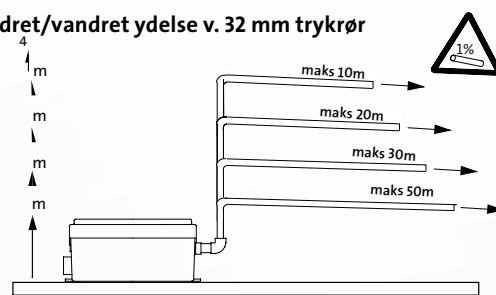

Sololift+ er en del af den nyskabende Grundfos-produktfamilie

Grundfos har fremstillet pumper til privat brug i mere end 40 år. Gennem vores mange år på markedet har vores fokus altid været fast rettet på kunden, hvilket har sat os i stand til at tilbyde fleksible og nyskabende løsninger til varme-, vandforsynings- og spildevandsapplikationer.

Vores forpligtelse over for den enkelte kunde har gjort os til den ideelle samarbejdspartner for alle installatører, og vores langtidsholdbare pumper sikrer driftssikker og optimal ydelse. Sololift+ er ingen undtagelse: Denne kompakte enhed gør det lettere at føje nye faciliteter til ethvert hus.

Kontakt din lokale Grundfos-forhandler for at få yderligere oplysninger om vores omfattende produktprogram – eller besøg os på www.grundfos.com/dk

Grundfos DK A/S
Martin Bachs Vej 3
8850 Bjerringbro

Telefon: 87 50 50 50
Telefax: 87 50 51 51

www.grundfos.com/dk
E-mail: info_gdk@grundfos.com

Grundfos DK A/S, Center Øst
Vallensbækvej 30-32
2605 Brøndby

Telefon: 87 50 50 50
Telefax: 87 50 51 99

Grundfos Pumper A/S
Strømsveien 344
Postboks 235, Leirdal
1011 Oslo 10
Telefon: 22 90 47 00
Telefax: 22 32 21 50